



GUBERNUR PAPUA TENGAH
PERATURAN GUBERNUR PAPUA TENGAH
NOMOR 21 TAHUN 2025
TENTANG
TATA NASKAH DINAS

DENGAN RAHMAT TUHAN YANG MAHA ESA

GUBERNUR PAPUA TENGAH,

- Menimbang :
- a. bahwa dalam penyelenggaraan pemerintahan daerah yang transparan, akuntabel, dan efektif diperlukan tertib administrasi melalui pengelolaan tata naskah dinas yang baik dan benar sebagai bagian dari penyelenggaraan kearsipan nasional;
 - b. bahwa perkembangan teknologi informasi menuntut penyesuaian penyelenggaraan tata naskah dinas berbasis elektronik untuk meningkatkan efisiensi dan efektivitas pelayanan publik di lingkungan Pemerintah Provinsi Papua Tengah;
 - c. bahwa untuk melaksanakan ketentuan Peraturan Pemerintah Nomor 28 Tahun 2012 tentang Pelaksanaan Undang-Undang Nomor 43 Tahun 2009 tentang Kearsipan, Peraturan Arsip Nasional Republik Indonesia Nomor 5 Tahun 2021 tentang Pedoman Umum Tata Naskah Dinas dan Peraturan Menteri Dalam Negeri Nomor 1 Tahun 2023 tentang Tata Naskah Dinas di Lingkungan Pemerintah Daerah, perlu menetapkan pedoman tata naskah dinas di lingkungan Pemerintah Provinsi Papua Tengah;
 - d. bahwa berdasarkan pertimbangan sebagaimana dimaksud dalam huruf a, huruf b, dan huruf c, perlu menetapkan Peraturan Gubernur tentang Tata Naskah Dinas;
- Mengingat :
1. Pasal 18 ayat (6) Undang-Undang Dasar Negara Republik Indonesia Tahun 1945;
 2. Undang-Undang Nomor 21 Tahun 2001 tentang Otonomi Khusus Bagi Provinsi Papua (Lembaran Negara Republik Indonesia Tahun 2001 Nomor 135, Tambahan Lembaran Negara Republik Indonesia Nomor 4151) sebagaimana telah diubah beberapa kali terakhir dengan Undang-Undang Nomor 2 Tahun 2021 tentang Perubahan Kedua atas Undang-Undang Nomor 21 Tahun 2001 tentang Otonomi Khusus Bagi Provinsi Papua (Lembaran Negara Tahun 2021 Nomor 155, Tambahan Lembaran Negara Nomor 6697);
 3. Undang-Undang...../2

3. Undang-Undang Nomor 23 Tahun 2014 tentang Pemerintahan Daerah (Lembaran Negara Republik Indonesia Tahun 2014 Nomor 244, Tambahan Lembaran Negara Republik Indonesia Nomor 5587) sebagaimana telah diubah beberapa kali terakhir dengan Peraturan Pemerintah Pengganti Undang-Undang Nomor 2 Tahun 2022 tentang Cipta Kerja (Lembaran Negara Republik Indonesia Tahun 2022 Nomor 238, Tambahan Lembaran Negara Republik Indonesia Nomor 6856);
4. Undang-Undang Nomor 15 Tahun 2022 tentang Pembentukan Provinsi Papua Tengah (Lembaran Negara Republik Indonesia Tahun 2022 Nomor 158, Tambahan Lembaran Negara Republik Indonesia Nomor 6804);
5. Peraturan Pemerintah Nomor 28 Tahun 2012 tentang Pelaksanaan Undang-Undang Nomor 43 Tahun 2009 tentang Kearsipan (Lembaran Negara Republik Indonesia Tahun 2012 Nomor 53, Tambahan Lembaran Negara Republik Indonesia Nomor 5286);
6. Peraturan Pemerintah Nomor 18 Tahun 2016 tentang Perangkat Daerah (Lembaran Negara Republik Indonesia Tahun 2016 Nomor 114, Tambahan Lembaran Negara Republik Indonesia Nomor 5888), sebagaimana telah diubah dengan Peraturan Pemerintah Nomor 72 Tahun 2019 tentang Perubahan Atas Peraturan Pemerintah Nomor 18 Tahun 2016 Tentang Perangkat Daerah (Lembaran Negara Republik Indonesia Tahun 2019 Nomor 187, Tambahan Lembaran Negara Republik Indonesia Nomor 6402);
7. Peraturan Pemerintah Nomor 106 Tahun 2021 tentang Kewenangan dan Kelembagaan Pelaksanaan Kebijakan Otonomi Khusus Papua (Lembaran Negara Republik Indonesia Tahun 2021 Nomor 238, Tambahan Lembaran Negara Republik Indonesia Nomor 6730) sebagaimana telah diubah dengan Peraturan Pemerintah Nomor 46 Tahun 2025 tentang Perubahan Atas Peraturan Pemerintah Nomor 106 Tahun 2021 tentang Kewenangan dan Kelembagaan Pelaksanaan Kebijakan Otonomi Khusus Papua (Lembaran Negara Republik Indonesia Tahun 2025 Nomor 163);
8. Peraturan Pemerintah Nomor 107 Tahun 2021 tentang Penerimaan, Pengelolaan, Pengawasan dan Rencana Induk Percepatan Pembangunan Dalam Rangka Pelaksanaan Otonomi Khusus Provinsi Papua (Lembaran Negara Republik Indonesia Tahun 2021 Nomor 239, Tambahan Lembaran Negara Republik Indonesia Nomor 6731);
9. Peraturan Presiden Nomor 95 Tahun 2018 tentang Sistem Pemerintahan Berbasis Elektronik (Lembaran Negara Republik Indonesia Tahun 2018 Nomor 182);

10. Peraturan Menteri Dalam Negeri Nomor 80 Tahun 2015 tentang Pembentukan Produk Hukum Daerah (Berita Negara Republik Indonesia Tahun 2015 Nomor 2036) sebagaimana telah diubah dengan Peraturan Menteri Dalam Negeri Nomor 120 Tahun 2018 tentang Perubahan atas Peraturan Menteri Dalam Negeri Nomor 80 Tahun 2015 tentang Pembentukan Produk Hukum Daerah (Berita Negara Republik Indonesia Tahun 2019 Nomor 157);
11. Peraturan Arsip Nasional Republik Indonesia Nomor 5 Tahun 2021 tentang Pedoman Umum Tata Naskah Dinas (Berita Negara Republik Indonesia Tahun 2021 Nomor 758);
12. Peraturan Menteri Dalam Negeri Nomor 1 Tahun 2023 tentang Tata Naskah Dinas di Lingkungan Pemerintah Daerah (Berita Negara Republik Indonesia Tahun 2023 Nomor 144);

MEMUTUSKAN:

Menetapkan : PERATURAN GUBERNUR TENTANG TATA NASKAH DINAS.

BAB I
KETENTUAN UMUM

Pasal 1

1. Daerah adalah Provinsi Papua Tengah.
2. Pemerintah Daerah Provinsi Papua Tengah yang selanjutnya disebut Pemerintah Daerah adalah Gubernur sebagai unsur penyelenggara pemerintahan daerah yang memimpin pelaksanaan urusan pemerintahan yang menjadi kewenangan Provinsi Papua Tengah.
3. Gubernur adalah Gubernur Provinsi Papua Tengah.
4. Sekretaris Daerah adalah Sekretaris Daerah Provinsi Papua Tengah.
5. Perangkat Daerah adalah unsur pembantu Gubernur dan DPRPT dalam penyelenggaraan Urusan Pemerintahan yang menjadi kewenangan Daerah.
6. Tata Naskah Dinas adalah pengaturan tentang jenis, susunan dan bentuk, pembuatan, pengamanan, pejabat penandatanganan, dan pengendalian yang digunakan dalam komunikasi kedinasan.
7. Naskah Dinas adalah informasi tertulis sebagai alat komunikasi kedinasan yang dibuat dan/atau dikeluarkan oleh pejabat yang berwenang di lingkungan Pemerintah Daerah.
8. Naskah Dinas yang diselenggarakan secara elektronik adalah informasi yang direkam dalam media elektronik sebagai alat komunikasi kedinasan, yang dibuat dan/atau diterima oleh pejabat/pimpinan yang berwenang di Lingkungan Pemerintah Daerah.

9. Tanda Tangan...../4

9. Tanda Tangan Elektronik adalah tanda tangan yang terdiri atas informasi elektronik yang dilekatkan, terasosiasi, atau terkait dengan informasi elektronik lainnya yang digunakan sebagai alat verifikasi dan autentifikasi.

BAB II JENIS, SUSUNAN, DAN BENTUK NASKAH DINAS

Bagian Kesatu Umum

Pasal 2

Jenis Naskah Dinas terdiri atas:

- a. Naskah Dinas arahan;
- b. Naskah Dinas korespondensi; dan
- c. Naskah Dinas khusus.

Bagian Kedua Naskah Dinas Arahan

Pasal 3

Naskah Dinas arahan sebagaimana dimaksud dalam Pasal 2 huruf a terdiri atas:

- a. Naskah Dinas pengaturan
- b. Naskah Dinas penetapan; dan
- c. Naskah Dinas penugasan.

Pasal 4

Naskah Dinas pengaturan sebagaimana dimaksud dalam Pasal 3 huruf a terdiri atas:

- a. Peraturan Daerah Provinsi (Perdasi);
- b. Peraturan Daerah Khusus (Perdasus);
- c. Peraturan Gubernur;
- d. Peraturan DPRPT; dan
- e. Peraturan MRP-PPT.

Pasal 5

Naskah Dinas penetapan sebagaimana dimaksud dalam Pasal 3 huruf b terdiri atas:

- a. Keputusan Gubernur;
- b. Keputusan DPRPT;
- c. Keputusan Pimpinan DPRPT;
- d. Keputusan Badan Kehormatan DPRPT.
- e. Keputusan MRP-PPT;
- f. Keputusan Pimpinan MRP-PPT; dan
- g. Keputusan Badan Kehormatan MRP-PPT.

Pasal 6

Susunan dan bentuk Naskah Dinas pengaturan sebagaimana dimaksud dalam Pasal 4 dan Naskah Dinas penetapan sebagaimana dimaksud dalam Pasal 5 diatur sesuai dengan ketentuan peraturan perundang-undangan.

Pasal 7

- (1) Naskah Dinas penugasan sebagaimana dimaksud dalam Pasal 3 huruf c terdiri atas:
 - a. surat perintah;
 - b. surat tugas; dan
 - c. surat perjalanan dinas.
- (2) Surat perintah sebagaimana dimaksud pada ayat (1) huruf a berisi perintah dari atasan kepada bawahan untuk melaksanakan pekerjaan tertentu di luar tugas dan fungsi.
- (3) Surat tugas sebagaimana dimaksud pada ayat (1) huruf b berisi tugas dari atasan kepada bawahan untuk melaksanakan perintah pekerjaan sesuai dengan tugas dan fungsinya.
- (4) Surat perjalanan dinas sebagaimana dimaksud pada ayat (1) huruf c merupakan dokumen yang diterbitkan oleh pejabat pembuat komitmen dalam rangka pelaksanaan perjalanan dinas pejabat negara, pegawai negeri, pegawai tidak tetap, dan pihak lain.

Pasal 8

Susunan dan bentuk Naskah Dinas penugasan sebagaimana dimaksud dalam Pasal 7 ayat (1) tercantum dalam Lampiran yang merupakan bagian tidak terpisahkan dari Peraturan Gubernur ini.

Bagian Ketiga

Naskah Dinas Korespondensi

Pasal 9

Naskah Dinas korespondensi sebagaimana dimaksud dalam Pasal 2 huruf b, terdiri atas:

- a. korespondensi internal; dan
- b. korespondensi eksternal.

Pasal 10

Naskah Dinas korespondensi internal sebagaimana dimaksud dalam Pasal 9 huruf a, terdiri atas:

- a. nota dinas;
- b. memo; dan
- c. disposisi.

Pasal 11

- (1) Nota Dinas sebagaimana dimaksud dalam Pasal 10 huruf a merupakan sarana komunikasi kedinasan antar pejabat atau dari atasan kepada bawahan atau dari bawahan kepada atasan di lingkungan internal Perangkat Daerah.
- (2) Memo sebagaimana dimaksud dalam Pasal 10 huruf b berisi informasi kedinasan yang bersifat mengingatkan suatu masalah, menyampaikan arahan, peringatan, atau pendapat yang dibuat oleh atasan kepada bawahannya.

(3) Disposisi...../6

- (3) Disposisi sebagaimana dimaksud dalam Pasal 10 huruf c merupakan petunjuk tertulis singkat dari atasan kepada bawahan mengenai tindak lanjut/tanggapan terhadap Naskah Dinas masuk.

Pasal 12

Susunan dan bentuk Naskah Dinas korespondensi internal sebagaimana dimaksud dalam Pasal 10 tercantum dalam Lampiran yang merupakan bagian tidak terpisahkan dari Peraturan Gubernur ini.

Pasal 13

- (1) Naskah Dinas korespondensi eksternal sebagaimana dimaksud dalam Pasal 9 huruf b disusun dalam bentuk surat dinas.
- (2) Susunan dan bentuk Naskah Dinas korespondensi eksternal tercantum dalam Lampiran yang merupakan bagian tidak terpisahkan dari Peraturan Gubernur ini.

Bagian Keempat Naskah Dinas Khusus

Pasal 14

Naskah Dinas khusus sebagaimana dimaksud dalam Pasal 2 huruf c, terdiri atas:

- a. instruksi;
- b. surat edaran;
- c. surat kuasa;
- d. berita acara;
- e. surat keterangan;
- f. surat pengantar;
- g. pengumuman;
- h. laporan;
- i. telaahan staf;
- j. notula;
- k. surat undangan;
- l. surat pernyataan melaksanakan tugas;
- m. surat panggilan;
- n. surat izin;
- o. lembaran daerah;
- p. berita daerah;
- q. rekomendasi;
- r. radiogram;
- s. surat tanda tamat pendidikan dan pelatihan;
- t. sertifikat;
- u. piagam; dan
- v. surat perjanjian.

Pasal 15

- (1) Instruksi sebagaimana dimaksud dalam Pasal 14 huruf a berisi perintah/arahan Gubernur sesuai dengan ketentuan peraturan perundang-undangan.
- (2) Surat edaran sebagaimana dimaksud dalam Pasal 14 huruf b berisi pemberitahuan, penjelasan, dan/atau petunjuk cara melaksanakan hal tertentu yang dianggap penting dan mendesak.

(3) Surat...../7

- (3) Surat kuasa sebagaimana dimaksud dalam Pasal 14 huruf c berisi pemberian kuasa kepada pihak lain dengan atas namanya untuk melakukan suatu tindakan tertentu dalam rangka kedinasan sesuai peraturan Perundang-undangan.
- (4) Berita acara sebagaimana dimaksud dalam Pasal 14 huruf d berisi pernyataan pelaksanaan kegiatan pada waktu dan tempat tertentu yang ditandatangani oleh para pihak.
- (5) Surat keterangan sebagaimana dimaksud dalam Pasal 14 huruf e berisi penjelasan subjek dan objek untuk kepentingan kedinasan/tertentu.
- (6) Surat pengantar sebagaimana dimaksud dalam Pasal 14 huruf f berisi informasi yang digunakan untuk menyampaikan barang atau naskah.
- (7) Pengumuman sebagaimana dimaksud dalam Pasal 14 huruf g berisi pemberitahuan yang bersifat umum dari pejabat yang berwenang.
- (8) Laporan sebagaimana dimaksud dalam Pasal 14 huruf h berisi pemberitahuan tentang pelaksanaan kegiatan atau kejadian tertentu.
- (9) Telaahan staf sebagaimana dimaksud dalam Pasal 14 huruf i berisi analisis pertimbangan, pendapat, dan saran secara sistematis terhadap sesuatu permasalahan yang perlu penjelasan dari bawahan kepada atasan.
- (10) Notula sebagaimana dimaksud dalam Pasal 14 huruf j merupakan catatan yang berisi proses sidang atau rapat.
- (11) Surat undangan sebagaimana dimaksud dalam Pasal 14 huruf k berisi undangan kepada pejabat/pegawai baik di lingkup internal Pemerintah Daerah, maupun pihak eksternal yang tertera pada alamat tujuan untuk menghadiri suatu acara kedinasan.
- (12) Surat pernyataan melaksanakan tugas sebagaimana dimaksud dalam Pasal 14 huruf l berisi pernyataan dari pejabat yang berwenang bahwa seorang pegawai telah melaksanakan tugas.
- (13) Surat panggilan sebagaimana dimaksud dalam Pasal 14 huruf m berisi pemanggilan dari pejabat yang berwenang kepada pegawai untuk menghadap.
- (14) Surat izin sebagaimana dimaksud dalam Pasal 14 huruf n berisi persetujuan terhadap suatu permohonan yang dikeluarkan oleh pejabat berwenang sesuai dengan ketentuan peraturan perundang-undangan.
- (15) Lembaran daerah sebagaimana dimaksud dalam Pasal 14 huruf o berisi penerbitan resmi Pemerintah Daerah untuk mengundang Perdasi atau Perdasus.
- (16) Berita daerah sebagaimana dimaksud dalam Pasal 14 huruf p berisi penerbitan resmi Pemerintah Daerah untuk mengundang Peraturan Gubernur, Peraturan DPRPT, dan Peraturan MRP-PPT.
- (17) Rekomendasi sebagaimana dimaksud dalam Pasal 14 huruf q merupakan naskah dinas berisi keterangan atau catatan dari pejabat yang berwenang tentang sesuatu hal yang untuk dapat dijadikan bahan pertimbangan kedinasan.

- (18) Radiogram sebagaimana dimaksud dalam Pasal 14 huruf r merupakan pesan tertulis resmi yang dikirim melalui radio naskah dinas dari pejabat yang berwenang berisi informasi hal tertentu yang dikirim melalui telekomunikasi elektronik.
- (19) Surat tanda tamat pendidikan dan pelatihan sebagaimana dimaksud dalam Pasal 14 huruf s merupakan naskah dinas sebagai tanda bukti berisi keterangan seseorang telah lulus/mengikuti pendidikan dan pelatihan tertentu.
- (20) Sertifikat sebagaimana dimaksud dalam Pasal 14 huruf t merupakan naskah dinas sebagai berisi keterangan tanda bukti seseorang telah mengikuti program/kegiatan tertentu, antara lain: penataran, kursus, orientasi, bimbingan teknis, workshop, seminar, dan yang sejenis.
- (21) Piagam sebagaimana dimaksud dalam Pasal 14 huruf u merupakan naskah dinas berisi keterangan penghargaan atas prestasi yang telah dicapai atau keteladanan yang telah diwujudkan oleh perorangan atau instansi/lembaga dari pejabat berwenang.

Pasal 16

- (1) Surat perjanjian sebagaimana dimaksud dalam Pasal 14 huruf v berisi kesepakatan bersama tentang objek yang mengikat antar kedua belah pihak atau lebih untuk melaksanakan tindakan atau perbuatan hukum yang disepakati bersama.
- (2) Susunan dan bentuk surat perjanjian sebagaimana dimaksud pada ayat (1) diatur sesuai dengan ketentuan peraturan perundang-undangan.

Pasal 17

Format Naskah Dinas khusus sebagaimana dimaksud dalam Pasal 14 huruf a sampai dengan huruf u tercantum dalam Lampiran yang merupakan bagian tidak terpisahkan dari Peraturan Gubernur ini.

BAB III PEMBUATAN NASKAH DINAS

Bagian Kesatu Umum

Pasal 18

Pembuatan Naskah Dinas dapat menggunakan:

- a. media rekam kertas; atau
- b. media rekam elektronik.

Pasal 19

Pembuatan Naskah Dinas dengan media rekam kertas sebagaimana dimaksud dalam Pasal 18 huruf a dicetak menggunakan kertas dan dibubuhi tandatangan basah.

Pasal 20

Pembuatan Naskah Dinas dengan media rekam elektronik sebagaimana dimaksud dalam Pasal 18 huruf b menggunakan:

- a. aplikasi umum bidang kearsipan dinamis; atau
- b. aplikasi pengolah kata atau data.

Pasal 21

Pembuatan Naskah Dinas sebagaimana dimaksud dalam Pasal 18 berisi unsur:

- a. kop;
- b. penomoran;
- c. penggunaan kertas;
- d. penggunaan tinta;
- e. jarak spasi, jenis, dan ukuran huruf, serta kata penyambung;
- f. penentuan batas atau ruang tepi;
- g. nomor halaman;
- h. tembusan;
- i. lampiran;
- j. paraf, tanda tangan, dan stempel;
- k. amplop dan map; dan
- l. Naskah Dinas bahasa asing.

Bagian Kedua Kop

Pasal 22

Kop sebagaimana dimaksud dalam Pasal 21 huruf a terdiri atas:

- a. kop Naskah Dinas jabatan Gubernur atau wakil Gubernur; dan
- b. kop Naskah Dinas Perangkat Daerah.

Pasal 23

- (1) Kop Naskah Dinas jabatan Gubernur atau wakil Gubernur sebagaimana dimaksud dalam Pasal 22 huruf a, digunakan untuk Naskah Dinas yang ditandatangani oleh Gubernur atau wakil Gubernur.
- (2) Kop Naskah Dinas jabatan Gubernur sebagaimana dimaksud pada ayat (1) dapat digunakan oleh pejabat, pejabat sementara, pelaksana tugas, dan pelaksana harian Gubernur.
- (3) Kop Naskah Dinas jabatan Gubernur atau Wakil Gubernur terdiri atas:
 - a. logo Garuda berwarna emas;
 - b. frasa Gubernur Papua Tengah atau frasa Wakil Gubernur Papua Tengah; dan
 - c. alamat kantor.
- (4) Logo Garuda sebagaimana dimaksud pada ayat (3) huruf a berukuran:
 - a. tinggi bentuk (*shape height*) 2,5 (dua koma delapan) sentimeter; dan
 - b. lebar bentuk (*shape width*) 2,5 (dua koma lima) sentimeter, ditempatkan di tengah atas margin.

- (5) Frasa Gubernur Papua Tengah atau frasa Wakil Gubernur Papua Tengah sebagaimana dimaksud pada ayat (3) huruf b, ditulis dengan jenis huruf Arial berukuran 12, dan ditempatkan di bagian tengah atas margin, berjarak satu kali enter setelah Logo Garuda.
- (6) Alamat kantor sebagaimana dimaksud pada ayat 3 huruf c, dilengkapi dengan:
 - a. nama jalan;
 - b. nomor telepon;
 - c. nomor faksimile;
 - d. laman;
 - e. pos elektronik; dan
 - f. kode pos,
- (7) Penulisan alamat kantor sebagaimana dimaksud pada ayat (6) dengan menggunakan huruf *Arial* berukuran 10 ditempatkan di bagian tengah bawah untuk naskah dinas selain Naskah Dinas Pengaturan dan Penetapan.

Pasal 24

- (1) Kop Naskah Dinas Perangkat Daerah sebagaimana dimaksud dalam Pasal 22 huruf b digunakan untuk Naskah Dinas yang ditandatangani oleh pejabat berwenang selain Gubernur.
- (2) Kop Naskah Dinas Perangkat Daerah terdiri atas:
 - a. logo Daerah;
 - b. frasa “Pemerintah Provinsi Papua Tengah”;
 - c. nama instansi/dinas/badan; dan
 - d. alamat kantor; dan
 - e. garis horizontal.
- (3) Logo Daerah sebagaimana dimaksud pada ayat (2) huruf a, ditempatkan di sebelah kanan kertas dengan ketentuan:
 - a. mempergunakan logo Daerah yang resmi dan terdaftar pada sekretariat Daerah;
 - b. berwarna;
 - c. diletakkan di sebelah kanan kertas berjarak maksimum 0,5 (nol koma lima) sentimeter dari huruf paling dekat;
 - d. ukuran gambar tinggi bentuk (*shape height*) 2,8 (dua koma delapan) sentimeter, dan lebar bentuk (*shape width*) 2,5 (dua koma lima) sentimeter.
- (4) Frasa “Pemerintah Provinsi Papua Tengah” ditempatkan di tengah margin, bagian atas surat, menggunakan huruf *Arial* dengan besar *font* 15.
- (5) Nama instansi/dinas/badan, sebagaimana dimaksud pada ayat (2) huruf c, ditempatkan di tengah margin setelah frasa “Pemerintah Provinsi Papua Tengah” tanpa spasi menggunakan huruf Arial, dengan besar *font* 20.
- (6) Alamat kantor sebagaimana dimaksud pada ayat (2) huruf d ditempatkan di tengah margin setelah nama instansi/dinas/badan tanpa spasi menggunakan huruf Arial, dengan besar *font* 12.

- (7) Garis horizontal sebagaimana dimaksud pada ayat (2) huruf d ditempatkan di tengah margin, dengan ketentuan:
- a. berjarak 0,5 (nol koma lima) sentimeter di bawah alamat kantor;
 - b. ketebalan garis (*widht*) 1,5 point; dan
 - c. panjang garis 15 (lima belas) sentimeter.

Pasal 25

Bentuk dan ukuran kop Naskah Dinas sebagaimana dimaksud dalam Pasal 22 tercantum dalam lampiran yang merupakan bagian tidak terpisahkan dari Peraturan Gubernur ini.

Bagian Ketiga Penomoran

Pasal 26

Penomoran sebagaimana dimaksud dalam Pasal 21 huruf b diatur sesuai dengan ketentuan peraturan Perundang-undangan.

Bagian Keempat Penggunaan Kertas

Pasal 27

Penggunaan kertas sebagaimana dimaksud dalam Pasal 21 huruf c yang digunakan dalam penyusunan Naskah Dinas pengaturan dan Naskah Dinas penetapan sesuai dengan ketentuan peraturan perundang-undangan.

Pasal 28

Kertas yang digunakan dalam penyusunan Naskah Dinas penugasan, Naskah Dinas korespondensi, dan Naskah Dinas khusus merupakan kertas jenis *Houtvrij Schrijfpapier* (HVS), ukuran A4 dengan gramatur paling sedikit 70 (tujuh puluh) gram/m² kecuali pada lembaran Daerah dan berita Daerah.

Pasal 29

Jenis, ukuran, dan gramatur kertas yang digunakan dalam pembuatan Naskah Dinas khusus disesuaikan kebutuhan dengan memperhatikan ketahanan kertas.

Bagian Kelima Penggunaan Tinta

Pasal 30

- (1) Warna tinta yang digunakan dalam penyusunan Naskah Dinas sebagaimana dimaksud dalam Pasal 21 huruf d sebagai berikut:
- a. tinta yang digunakan untuk pengetikan berwarna hitam;
 - b. tinta yang digunakan untuk penandatanganan dan paraf berwarna biru tua;

c. tinta...../12

- c. tinta stempel yang digunakan untuk Naskah Dinas, berwarna ungu; dan
 - d. tinta stempel yang digunakan untuk Naskah Dinas bersifat rahasia, berwarna merah.
- (2) Jenis tinta yang digunakan pada Naskah Dinas merupakan tinta yang tidak larut oleh air/tidak luntur atau *pigment durabrite*.

Bagian Keenam
Jarak Spasi, Jenis dan Ukuran Huruf, serta Kata
Penyambung

Pasal 31

- (1) Jarak spasi pada Naskah Dinas pengaturan dan Naskah Dinas penetapan sebagaimana dimaksud dalam Pasal 3 huruf a dan huruf b sesuai dengan ketentuan peraturan perundang-undangan.
- (2) Jarak spasi pada Naskah Dinas selain Naskah Dinas pengaturan dan Naskah Dinas penetapan sebagaimana dimaksud pada ayat (1) harus memperhatikan aspek keserasian dan estetika.

Pasal 32

- (1) Jenis huruf pada Naskah Dinas pengaturan dan Naskah Dinas penetapan yaitu *bookman old style* dengan ukuran 12 (dua belas).
- (2) Jenis huruf dan ukuran pada Naskah Dinas korespondensi dan Naskah Dinas khusus yaitu *Arial* dengan ukuran 12 (dua belas).

Pasal 33

- (1) Kata penyambung merupakan kata yang digunakan sebagai tanda bahwa teks masih berlanjut pada halaman berikutnya.
- (2) Kata penyambung sebagaimana dimaksud pada ayat (1) ditulis pada:
 - a. akhir setiap halaman;
 - b. baris terakhir teks di sudut kanan bawah halaman; dan
 - c. kata yang diambil persis sama dari kata pertama halaman berikutnya.
- (3) Dalam pembuatan Naskah Dinas dengan media rekam elektronik tidak mencantumkan kata penyambung.

Bagian Ketujuh
Penentuan Batas atau Ruang Tepi

Pasal 34

- (1) Penentuan batas atau ruang tepi sebagaimana dimaksud dalam Pasal 21 huruf f pada kertas bertujuan untuk keserasian dan kerapian dalam penyusunan Naskah Dinas.

- (2) Penentuan batas atau ruang tepi sebagaimana dimaksud pada ayat (1) untuk Naskah Dinas korespondensi dan Naskah Dinas khusus diatur dengan ketentuan sebagai berikut:
 - a. Ruang tepi atas:
 1. apabila menggunakan kop Naskah Dinas, 2 (dua) spasi di bawah kop; dan
 2. apabila tanpa kop Naskah Dinas, paling sedikit 2 (dua) cm dari tepi atas kertas.
 - b. ruang tepi bawah paling sedikit 2,5 (dua koma lima) cm dari tepi bawah kertas;
 - c. ruang tepi kiri paling sedikit 3 (tiga) cm dari tepi kiri kertas; dan
 - d. ruang tepi kanan paling sedikit 2 (dua) cm dari tepi kanan kertas.

Bagian Kedelapan Nomor Halaman

Pasal 35

- (1) Nomor halaman sebagaimana dimaksud dalam Pasal 21 huruf g pada Naskah Dinas menggunakan angka arab/biasa.
- (2) Nomor halaman sebagaimana dimaksud pada ayat (1) dalam Naskah Dinas korespondensi dan Naskah Dinas khusus ditempatkan pada bagian tengah atas secara simetris.

Bagian Kesembilan Tembusan

Pasal 36

- (1) Tembusan sebagaimana dimaksud dalam Pasal 21 huruf h disampaikan kepada pihak yang bersangkutan dan pihak yang dianggap perlu mengetahui isi surat tersebut.
- (2) Tembusan sebagaimana dimaksud pada ayat (1) yang naskah dinasnya ditandatangani oleh pejabat yang mengatasnamakan disampaikan kepada pejabat yang di atasnamakan.
- (3) Tembusan sebagaimana dimaksud pada ayat (1) yang naskah dinasnya ditandatangani oleh jabatan pimpinan tinggi atas nama Gubernur, disampaikan kepada Gubernur dan Sekretaris Daerah.
- (4) Tembusan sebagaimana dimaksud pada ayat (1) yang naskah dinasnya ditandatangani oleh jabatan pimpinan tinggi atas nama Gubernur berupa surat tanda tamat pendidikan dan pelatihan, sertifikat, dan piagam tidak memerlukan tembusan.
- (5) Tembusan sebagaimana dimaksud pada ayat (1) berada pada posisi bagian kiri bawah pada Naskah Dinas dan diikuti tanda baca titik dua (:), tidak diberi garis bawah, serta tidak perlu menambahkan kata sebagai laporan, arsip, atau istilah sejenis.

Bagian Kesepuluh
Lampiran

Pasal 37

- (1) Lampiran sebagaimana dimaksud dalam Pasal 21 huruf i ditandatangani oleh pejabat yang sama dengan yang menandatangani Naskah Dinas.
- (2) Dalam hal lampiran Naskah Dinas sebagaimana dimaksud pada ayat (1) memiliki lebih dari satu halaman, halaman berikutnya diberi nomor sebagaimana dimaksud dalam Pasal 35 ayat (1).

Bagian Kesebelas
Paraf, Tanda Tangan, dan Stempel

Pasal 38

Paraf, tanda tangan, dan stempel sebagaimana dimaksud dalam Pasal 21 huruf j merupakan bentuk pengabsahan Naskah Dinas.

Pasal 39

- (1) Paraf sebagaimana dimaksud dalam Pasal 38 merupakan tanda tangan singkat sebagai bentuk pertanggungjawaban atas muatan materi, substansi, redaksi, dan pengetikan.
- (2) Paraf sebagaimana dimaksud pada ayat (1) terdiri atas:
 - a. paraf hierarki; dan
 - b. paraf koordinasi.
- (3) Naskah Dinas yang konsepnya dibuat oleh pejabat di bawah pejabat penandatanganan, terlebih dahulu diparaf sebelum ditandatangani.
- (4) Naskah Dinas yang konsepnya dibuat oleh pejabat yang akan menandatangani Naskah Dinas tersebut tidak memerlukan paraf.
- (5) Fitur paraf dalam media rekam elektronik, berbentuk catatan riwayat Naskah Dinas dalam basis data sebelum dilakukan penandatanganan oleh pejabat yang berwenang.
- (6) Pembubuhan paraf pada Naskah Dinas penugasan berupa surat perjalanan dinas dibubuhkan pada lembar pertama.

Pasal 40

- (1) Paraf hierarki sebagaimana dimaksud dalam Pasal 39 ayat (2) huruf a merupakan paraf pejabat sesuai jenjang jabatan yang dibubuhkan dalam bentuk matriks.
- (2) Pembubuhan paraf hierarki pada Naskah Dinas yang ditandatangani oleh Gubernur, Wakil Gubernur, Sekretaris Daerah, asisten, sekretaris DPRPT, sekretaris MRP-PPT, kepala dinas, kepala badan, inspektur, dan direktur rumah sakit umum harus diparaf terlebih dahulu oleh maksimal tiga orang pejabat secara berjenjang.

- (3) Paraf hierarki pada Naskah Dinas penugasan, Naskah Dinas korespondensi, dan Naskah Dinas khusus ditempatkan pada lembar terakhir.

Pasal 41

- (1) Paraf koordinasi sebagaimana dimaksud dalam Pasal 39 ayat (2) huruf b merupakan paraf pejabat sesuai substansi tugasnya atau pejabat lain yang terlibat pada masing-masing unit kerja yang berbentuk matriks.
- (2) Naskah Dinas yang materinya saling berkaitan antar unit kerja, diparaf oleh unit pengolah dan unit lain yang terkait sebelum ditandatangani oleh pejabat yang berwenang pada lembar terakhir.

Pasal 42

- (1) Pemberian tanda tangan pada Naskah Dinas sebagaimana dimaksud dalam Pasal 38 berfungsi sebagai alat autentikasi dan verifikasi atas identitas penandatanganan serta keautentikan, keterpercayaan, dan keutuhan informasi.
- (2) Tanda tangan sebagaimana dimaksud pada ayat (1) terdiri atas:
 - a. tanda tangan basah; atau
 - b. tanda tangan Elektronik.
- (3) Pemberian tanda tangan sebagaimana dimaksud pada ayat (1) dan ayat (2) dilakukan oleh pejabat yang berwenang.

Pasal 43

- (1) Tanda tangan basah digunakan pada Naskah Dinas dengan media rekam kertas.
- (2) Tanda Tangan Elektronik digunakan pada Naskah Dinas dengan media rekam elektronik.

Pasal 44

- (1) Penulisan nama pejabat yang menandatangani Naskah Dinas pengaturan dan Naskah Dinas penetapan tidak menggunakan gelar.
- (2) Penulisan nama pejabat yang menandatangani Naskah Dinas penugasan, Naskah Dinas korespondensi, dan Naskah Dinas khusus menggunakan gelar, kecuali piagam, sertifikat, dan surat tanda tamat pendidikan dan pelatihan.
- (3) Penulisan nama penanda tangan untuk pejabat selain Gubernur, Wakil Gubernur, dan Sekretaris Daerah menggunakan gelar, nomor induk pegawai dan pangkat/golongan.
- (4) Penulisan nama penanda tangan untuk pejabat, pejabat sementara, pelaksana tugas, dan pelaksana harian Gubernur tidak menggunakan gelar, nomor induk pegawai, dan pangkat/golongan.
- (5) Penulisan nama penanda tangan untuk pejabat dan pelaksana harian Sekretaris Daerah tidak menggunakan gelar, nomor induk pegawai, dan pangkat/golongan.

Pasal 45

Pemberian Tanda Tangan Elektronik pada Naskah Dinas berlaku ketentuan sebagai berikut:

- a. Tanda Tangan Elektronik harus ditandai dalam susunan dan bentuk kode *quick response* yang disertai nama pejabat penandatanganan dan nama jabatan;
- b. Naskah Dinas dengan Tanda Tangan Elektronik didistribusikan kepada pihak yang berhak tanpa harus dicetak;
- c. pendistribusian sebagaimana dimaksud dalam huruf b dapat melalui aplikasi umum bidang kearsipan dinamis, media daring atau media luring; dan
- d. menggunakan sertifikat elektronik yang dibuat oleh penyelenggara sertifikasi elektronik Indonesia.

Pasal 46

- (1) Stempel digunakan pada Naskah Dinas dengan media rekam kertas.
- (2) Stempel sebagaimana dimaksud pada ayat (1) tidak digunakan pada Naskah Dinas dengan media rekam elektronik.

Pasal 47

Stempel terdiri atas:

- a. stempel jabatan Gubernur;
- b. stempel Perangkat Daerah;
- c. stempel unit pelaksana teknis daerah dan/atau badan layanan umum daerah; dan
- d. stempel pengamanan Naskah Dinas.

Pasal 48

Bentuk dan ukuran stempel tercantum dalam Lampiran yang merupakan bagian tidak terpisahkan dari Peraturan Gubernur ini.

Bagian Kedua Belas Amplop dan Map

Pasal 49

- (1) Amplop Naskah Dinas terdiri atas:
 - a. Amplop Naskah Dinas Jabatan Gubernur; dan
 - b. Amplop Naskah Dinas Perangkat Daerah.
- (2) Bentuk Amplop Naskah Dinas yang digunakan untuk pendistribusian Naskah Dinas dengan media rekam kertas berbentuk persegi panjang.
- (3) Ukuran amplop yang digunakan untuk pendistribusian Naskah Dinas dengan media rekam kertas dapat disesuaikan dengan kebutuhan sesuai dengan kepentingan Pemerintah Daerah.
- (4) Amplop Naskah Dinas jabatan sebagaimana dimaksud pada ayat (1) huruf a menggunakan kertas warna putih.
- (5) Amplop Naskah Dinas Perangkat Daerah sebagaimana dimaksud pada ayat (1) huruf b menggunakan kertas warna coklat.

Pasal 50

- (1) Pada amplop Naskah Dinas harus dicantumkan alamat pengirim dan alamat tujuan.
- (2) Alamat pengirim sebagaimana dimaksud pada ayat (1) memuat:
 - a. lambang negara berwarna kuning emas dan nama jabatan, alamat yang dilengkapi dengan nama kabupaten/kota dan nama provinsi, nomor telepon, faksimile, pos-el, laman, dan kode pos di bagian tengah atas untuk amplop Naskah Dinas jabatan Gubernur; dan
 - b. logo daerah berwarna dan nama Pemerintah Daerah, nama Perangkat Daerah yang bersangkutan, alamat yang dilengkapi dengan nama kabupaten/kota dan nama provinsi, nomor telepon, faksimile, pos-el, laman, dan kode pos di bagian tengah atas untuk amplop Naskah Dinas Perangkat Daerah.
- (3) Perbandingan huruf pada amplop Naskah Dinas Perangkat Daerah antara tulisan nama Pemerintah Daerah dan tulisan nama Perangkat Daerah adalah 3 : 4 dengan menggunakan huruf *Arial*.

Pasal 51

- (1) Map sebagaimana dimaksud dalam Pasal 21 huruf k terdiri atas:
 - a. map Naskah Dinas jabatan; dan
 - b. map Naskah Dinas Perangkat Daerah.
- (2) Ukuran, bentuk, dan warna map naskah dinas dapat disesuaikan dengan kebutuhan sesuai dengan kepentingan tiap Perangkat Daerah.

Pasal 52

- (1) Map Naskah Dinas jabatan sebagaimana dimaksud dalam Pasal 51 ayat (1) huruf a terdiri atas:
 - a. map Naskah Dinas Gubernur; dan
 - b. map Naskah Dinas kepala Perangkat Daerah.
- (2) Map Naskah Dinas Gubernur sebagaimana dimaksud pada ayat (1) huruf a memuat lambang negara berwarna kuning emas dan tulisan Gubernur menggunakan huruf *Arial* dengan ukuran disesuaikan dan ditempatkan pada bagian tengah atas secara simetris.
- (3) Bentuk dan susunan map Naskah Dinas Gubernur sebagaimana dimaksud pada ayat (1) huruf a dan map Naskah Dinas kepala Perangkat Daerah sebagaimana dimaksud pada ayat (1) huruf b tercantum dalam lampiran yang merupakan bagian tidak terpisahkan dari Peraturan Gubernur ini.

Bagian Ketiga Belas
Naskah Dinas Bahasa Asing

Pasal 53

- (1) Naskah Dinas dapat disusun dalam bahasa asing dengan mengacu pada format Naskah Dinas sebagaimana diatur dalam Peraturan ini.

- (2) Penyebutan nama daerah tidak diterjemahkan ke dalam bahasa asing.

BAB IV PENGAMANAN NASKAH DINAS

Pasal 54

Pengamanan Naskah Dinas paling sedikit memuat:

- a. penentuan kategori klasifikasi keamanan dan akses Naskah Dinas;
- b. perlakuan terhadap Naskah Dinas berdasarkan klasifikasi keamanan dan akses yang meliputi:
 1. pemberian kode derajat klasifikasi keamanan dan akses; dan
 2. pemberian nomor seri pengaman atau *security printing*.

Pasal 55

Dalam rangka pengamanan Naskah Dinas pada media rekam elektronik, aplikasi umum bidang kearsipan dinamis memuat fitur pengamanan Naskah Dinas.

Pasal 56

Kategori klasifikasi keamanan untuk Naskah Dinas terdiri atas:

- a. sangat rahasia;
- b. rahasia;
- c. terbatas; dan
- d. biasa/terbuka.

Pasal 57

Penentuan tingkat klasifikasi keamanan sebagaimana dimaksud dalam Pasal 56 disesuaikan dengan kepentingan dan substansi Naskah Dinas.

Pasal 58

- (1) Hak akses terhadap Naskah Dinas yang berklasifikasi sangat rahasia, rahasia, dan terbatas hanya diberikan kepada pihak yang berwenang.
- (2) Hak akses terhadap Naskah Dinas yang berklasifikasi biasa/terbuka diberikan kepada pihak terkait.

Pasal 59

- (1) Naskah Dinas dengan media rekam kertas diberikan kode derajat pengamanan pada amplop dengan posisi pada sebelah kiri atas Naskah Dinas.
- (2) Dalam hal Naskah Dinas yang memiliki klasifikasi keamanan sangat rahasia dan rahasia, menggunakan amplop rangkap dua.

Pasal 60

Naskah Dinas dengan media rekam elektronik yang memiliki klasifikasi keamanan sangat rahasia, rahasia, dan terbatas dapat menggunakan sandi tertentu sesuai dengan perkembangan teknologi.

Pasal 61

Kode derajat klasifikasi keamanan dan akses diberikan dengan ketentuan sebagai berikut:

- a. Naskah Dinas sangat rahasia diberikan kode 'SR' dengan menggunakan tinta warna merah;
- b. Naskah Dinas rahasia diberikan kode 'R' dengan menggunakan tinta warna merah;
- c. Naskah Dinas penting diberikan kode 'T' dengan menggunakan tinta hitam; dan
- d. Naskah Dinas biasa diberikan kode 'B' dengan menggunakan tinta hitam.

Pasal 62

Pemberian nomor seri pengaman pada Naskah Dinas atau *security printing* sebagaimana dimaksud dalam Pasal 54 huruf b angka 2 memiliki tujuan untuk menjamin keautentikan dan keterpercayaan informasi pada Naskah Dinas.

Pasal 63

Ketentuan mengenai pemberian nomor seri pengaman atau *security printing* sebagaimana dimaksud dalam Pasal 62 diatur sesuai dengan ketentuan peraturan perundang-undangan.

BAB V

PEJABAT PENANDATANGAN NASKAH DINAS

Pasal 64

- (1) Kewenangan penandatanganan Naskah Dinas merupakan hak, kewajiban, dan tanggung jawab yang ada pada seorang pejabat untuk menandatangani Naskah Dinas sesuai dengan tugas dan kewenangan pada jabatannya.
- (2) Kewenangan penandatanganan Naskah Dinas oleh Gubernur berlaku mutatis mutandis bagi pejabat, pejabat sementara, pelaksana tugas, dan pelaksana harian sesuai dengan ketentuan peraturan perundang-undangan.
- (3) Ketentuan mengenai kewenangan penandatanganan Naskah Dinas tercantum dalam Lampiran yang merupakan bagian tidak terpisahkan dari Peraturan Gubernur ini.

Pasal 65

- (1) Pejabat Pemerintah Daerah dapat melimpahkan kewenangan penandatanganan Naskah Dinas kepada pejabat di bawahnya.
- (2) Ketentuan mengenai pelimpahan kewenangan sebagaimana dimaksud pada ayat (1) tercantum dalam Lampiran yang merupakan bagian tidak terpisahkan dari Peraturan Gubernur ini.

BAB VI
PENGENDALIAN NASKAH DINAS

Bagian Kesatu Umum

Pasal 66

Pengendalian Naskah Dinas meliputi kegiatan:

- a. pengendalian Naskah Dinas masuk; dan
- b. pengendalian Naskah Dinas keluar.

Bagian Kedua

Pengendalian Naskah Dinas Masuk

Pasal 67

Pengendalian Naskah Dinas masuk sebagaimana dimaksud dalam Pasal 66 huruf a dilaksanakan melalui tahapan sebagai berikut:

- a. unit penerima menindaklanjuti Naskah Dinas yang diterima dengan cara mengagendakan, mengklasifikasikan sesuai dengan sifat surat, dan mendistribusikan ke unit pengelola;
- b. unit pengelola menindaklanjuti sesuai dengan klasifikasi Naskah Dinas dan arahan pimpinan; dan
- c. unit tata usaha mengarsipkan Naskah Dinas masuk.

Bagian Ketiga

Pengendalian Naskah Dinas Keluar

Pasal 68

(1) Pengendalian Naskah Dinas keluar sebagaimana dimaksud dalam Pasal 66 huruf b dilaksanakan melalui tahapan sebagai berikut:

- a. Naskah Dinas keluar yang telah ditandatangani oleh pejabat yang berwenang diberi nomor, tanggal, dan stempel oleh unit tata usaha pada masing-masing unit kerja; dan
 - b. Naskah Dinas keluar yang telah selesai diproses diarsipkan pada unit tata usaha dan unit pengelola.
- (2) Pengendalian Naskah Dinas keluar lintas instansi pemerintah atau pihak luar dilakukan satu pintu melalui Sekretariat Daerah.
- (3) Untuk mempercepat penyampaian tujuan surat, dapat menambahkan tanda untuk perhatian yang disingkat u.p. diikuti nama jabatan yang menindaklanjuti di bawah nama jabatan yang dituju.

BAB VII

PEMBINAAN DAN PENGAWASAN

Pasal 69

- (1) Menteri dan Kepala Arsip Nasional Republik Indonesia sesuai kewenangannya melakukan pembinaan dan pengawasan penyelenggaraan Tata Naskah Dinas di lingkungan Pemerintah Daerah.

(2) Gubernur...../21

- (2) Gubernur sebagai wakil pemerintah pusat melakukan pembinaan dan pengawasan penyelenggaraan Tata Naskah Dinas di lingkungan pemerintah provinsi dan kabupaten/kota.
- (3) Pembinaan sebagaimana dimaksud pada ayat (2) dimaksudkan membantu Menteri dalam melakukan pembinaan Tata Naskah Dinas dengan mengacu pada peraturan perundang-undangan dan Peraturan Gubernur ini.

**BAB VIII
KETENTUAN PENUTUP**

Pasal 70

Peraturan Gubernur ini mulai berlaku pada tanggal diundangkan.

Agar setiap orang mengetahuinya, memerintahkan pengundangan Peraturan Gubernur ini dengan penempatannya dalam Berita Daerah Provinsi Papua Tengah.

Ditetapkan di Nabire
pada tanggal 17 Desember 2025

GUBERNUR PAPUA TENGAH,
CAP/TTD
MEKI NAWIPA

Diundangkan di Nabire
pada tanggal 17 Desember 2025

Pj. SEKRETARIS DAERAH PAPUA TENGAH,
CAP/TTD
SILWANUS ADRIAN SOEMOELE

BERITA DAERAH PROVINSI PAPUA TENGAH TAHUN 2025 NOMOR 022

Salinan sesuai dengan aslinya
KEPALA BIRO HUKUM,

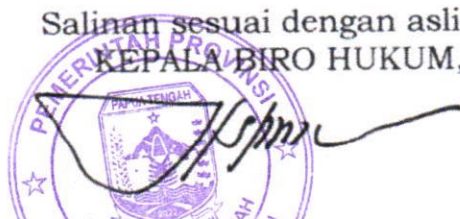
YULIUS MANURUNG, SH., M.H.
NIP. 197606082002121002

LAMPIRAN
PERATURAN GUBERNUR PAPUA TENGAH
NOMOR 21 TAHUN 2025
TENTANG
TATA NASKAH DINAS

SUSUNAN DAN BENTUK NASKAH DINAS, KOP, STEMPEL, AMPLOP, MAP,
PARAF, KEWENANGAN PENANDATANGANAN DAN PELIMPAHAN
KEWENANGAN NASKAH DINAS

- I. Susunan dan Bentuk Naskah Dinas
 - A. Naskah Dinas Penugasan
 - 1. Format Surat Perintah



GUBERNUR PAPUA TENGAH

.....

SURAT PERINTAH
NOMOR.

Menimbang : a. bahwa
 : b. bahwa
Dasar : 1.
 : 2.

Memberi Perintah

Kepada : 1.
 : 2.
 : 3.
 : 4.
Untuk : 1.
 : 2.
 : 3.
 : 4. dan seterusnya

Nabire, ..., ..., ...

Gubernur Papua Tengah

Nama

2. Format Surat Tugas



GUBERNUR PAPUA TENGAH

SURAT TUGAS

NOMOR.

Dasar :

MEMERINTAHKAN

Kepada : 1. Nama :
Pangkat/Golongan :
NIP :
Jabatan :

2. Nama :
Pangkat/Golongan :
NIP :
Jabatan :

Untuk : 1.
2.
3.

Nabire,

Gubernur Papua Tengah

Nama

3. Format Surat Perjalanan Dinas



PEMERINTAH PROVINSI PAPUA TENGAH
SEKRETARIAT DAERAH*

Jalan Jenderal Sudirman, Nabire, Papua Tengah 98811,
Pos-el provpapuattengah@gmail.com

Lembar ke :

Kode No. :

Nomor :

SURAT PERJALANAN DINAS (SPD)

1	Pejabat Pembuat Komitmen		
2	Nama/NIP Pegawai yang melaksanakan perjalanan dinas		
3	a. Pangkat dan Golongan b. Jabatan/Instansi c. Tingkat Biaya Perjalanan Dinas	a. b. c.	
4	Maksud Perjalanan Dinas		
5	Alat angkut yang dipergunakan		
6	a. Tempat berangkat b. Tempat Tujuan	a. b.	
7	a. Lamanya Perjalanan Dinas b. Tanggal berangkat c. Tanggal harus kembali/tiba di tempat baru **)	a. b. c.	
8	Pengikut : Nama	Tanggal Lahir	Keterangan
	1. 2. 3. 4. 5.		
9	Pembebanan Anggaran a. Instansi b. Akun	a. b.	
10	Keterangan lain - lain		

Dikeluarkan di.....
Tanggal.....
Pejabat Pembuat Komitmen,

(.....)
NIP

* sesuaikan dengan perangkat daerah masing-masing

**coret yang tidak perlu

	I. Berangkat dari (Tempat Kedudukan) : Ke : Pada Tanggal : Kepala : (.....) NIP
II. Tiba di : Pada Tanggal Kepala : : (.....) NIP	Berangkat dari Ke : Pada Tanggal : Kepala : (.....) NIP
III. Tiba di : Pada Tanggal Kepala : : (.....) NIP	Berangkat dari Ke : Pada Tanggal : Kepala : (.....) NIP
IV. Tiba di : Pada Tanggal Kepala : : (.....) NIP	Berangkat dari Ke : Pada Tanggal : Kepala : (.....) NIP
V. Tiba di : Pada Tanggal Kepala : : (.....) NIP	Berangkat dari Ke : Pada Tanggal : Kepala : (.....) NIP
VI. Tiba di : Pada Tanggal Kepala : : (.....) NIP	Telah diperiksa, dengan keterangan bahwa perjalanan tersebut diatas benar dilakukan atas perintahnya dan semata-mata untuk kepentingan jabatan dalam waktu yang sesingkat-singkatnya.
VII. Catatan Lain-Lain	
VIII PERHATIAN: PPK yang menerbitkan SPD, pegawai yang melakukan perjalanan dinas, para pejabat yang mengesahkan tanggal berangkat/tiba, serta bendahara pengeluaran bertanggung jawab berdasarkan peraturan-peraturan Keuangan Negara apabila negara menderita rugi akibat kesalahan, kelalaian, dan kealpaannya.	

Dikeluarkan di.....
 Tanggal.....
 Pejabat Pembuat Komitmen,

B. Naskah Dinas Korespondensi Internal

1. Nota Dinas



PEMERINTAH PROVINSI PAPUA TENGAH
SEKRETARIAT DAERAH*

Jalan Jenderal Sudirman, Nabire, Papua Tengah 98811,
Pos-el provpapuattengah@gmail.com

NOTA DINAS

Yth. :
Dari :
Tembusan :
Tanggal :
Nomor :
Sifat :
Lampiran :
Hal :

.....
.....
.....
.....
.....
.....
.....
.....

Sekretaris Daerah Papua Tengah

Nama
Pangkat/Golongan
NIP

*sesuaikan dengan perangkat daerah masing-masing

2. Memo



GUBERNUR PAPUA TENGAH

MEMO

NOMOR.

Yth :

Hal :

.....
.....
.....
.....
.....
.....
.....
.....
.....
.....

Nabire,

Gubernur Papua Tengah

Nama

3. Disposisi



PEMERINTAH PROVINSI PAPUA TENGAH
SEKRETARIAT DAERAH*

Jalan Jenderal Sudirman, Nabire, Papua Tengah 98811,
Pos-el provpapuattengah@gmail.com

LEMBAR DISPOSISI

Surat dari :		Diterima Tgl :		
No. Surat :		No. Agenda :		
Tgl. Surat :		Sifat :	<input type="checkbox"/> Sangat segera	<input type="checkbox"/> Segera
				<input type="checkbox"/> Rahasia
Hal :				
Diteruskan kepada Sdr:		Dengan hormat harap:		
<input type="checkbox"/>		<input type="checkbox"/> Tanggapan dan Saran		
<input type="checkbox"/>		<input type="checkbox"/> Proses lebih lanjut		
<input type="checkbox"/>		<input type="checkbox"/> Koordinasi/Konfirmasikan		
Dan seterusnya		<input type="checkbox"/>		
		<input type="checkbox"/>		

Catatan :

Sekretaris Daerah,

Nama

*sesuaikan dengan perangkat daerah masing-masing

C. Naskah Dinas Korespondensi Eksternal Surat Dinas

1. Contoh Format Surat Dinas yang ditandatangani oleh Gubernur



GUBERNUR PAPUA TENGAH

Nabire, ..., ..., ...

Nomor :
Sifat :
Lampiran :
Hal :

Yth.
.....
di
.....

.....
.....
.....
.....
.....
.....
.....
.....

Gubernur Papua Tengah

Nama

Jalan Jenderal Sudirman, Nomor Provinsi Papua Tengah, Kode Pos
Telepon (0984), Faksimile..... Pos-el provpapuatengah@gmail.com,
Laman <https://papatengahprov.go.id>

2. Contoh Format Surat Dinas Perangkat Daerah



**PEMERINTAH PROVINSI PAPUA
SEKRETARIAT DAERAH***

Jalan Jenderal Sudirman, Nabire, Papua Tengah 98811,
Pos-el provpapuattengah@gmail.com

Nabire, ..., ..., ...

Nomor :
Sifat :
Lampiran :
Hal :

Yth.

.....

di

.....

.....

.....

.....

.....

.....

.....

.....

.....

.....

Sekretaris Daerah Papua Tengah

Nama
Pangkat/Golongan
NIP

*sesuaikan dengan perangkat daerah masing-masing

D. Naskah Dinas Khusus
1. Instruksi



GUBERNUR PAPUA TENGAH
INSTRUKSI GUBERNUR PAPUA TENGAH
NOMOR
TENTANG

.....
GUBERNUR PAPUA TENGAH

Dalam rangka
.....
dengan ini menginstruksikan:

Kepada : 1.
2.
3.
4.

Untuk :
KESATU :
KEDUA :
KETIGA : dan seterusnya;

Instruksikan ini mulai berlaku pada tanggal ditetapkan

Ditetapkan di Nabire
pada tanggal

Gubernur Papua Tengah

Nama

2. Surat Edaran



GUBERNUR PAPUA TENGAH

- Yth. 1.
2.
3. dan seterusnya

SURAT EDARAN
NOMOR TAHUN

TENTANG

.....
.....

.....
.....
.....
.....
.....
.....
.....
.....
.....

Ditetapkan di Nabire
pada tanggal

Gubernur Papua Tengah,

Nama

3. Surat Kuasa



GUBERNUR PAPUA TENGAH

SURAT KUASA
Nomor

TENTANG

Yang bertandatangan di bawah ini:

nama :
jabatan :
alamat :

memberi kuasa kepada

nama :
jabatan :
alamat :

Surat Kuasa ini dibuat untuk dipergunakan sebagaimana mestinya.

Penerima Kuasa,

Nama Jabatan,

Nama
Pangkat
NIP

Nabire,
Pemberi Kuasa

Gubernur Papua Tengah,

materai

Nama

4. Berita Acara



GUBERNUR PAPUA TENGAH

BERITA ACARA
NOMOR :

Pada hari ini,, tanggal, bulan, tahun, kami masing-masing:

1., yang selanjutnya disebut Pihak Pertama (memuat nama, NIP, pangkat/golongan, jabatan dan alamat)
2., selanjutnya disebut Pihak Kedua,
telah melaksanakan
3.
4. dan seterusnya.

Berita Acara ini dibuat dengan sesungguhnya dalam rangkap..... untuk dipergunakan sebagaimana mestinya.

Pihak Kedua

Nama Jabatan,

Nama
Pangkat
NIP

Dibuat di Nabire
Pihak Pertama

Gubernur Papua Tengah,

Nama

Mengetahui/Mengesahkan
Nama Jabatan

Nama
Pangkat/Golongan
NIP

5. Surat Keterangan



GUBERNUR PAPUA TENGAH

SURAT KETERANGAN
NOMOR :

Yang bertanda tangan di bawah ini

nama :
jabatan : Gubernur Papua Tengah

dengan ini menerangkan bahwa:

nama :
NIP :
pangkat/golongan :
jabatan :
dan seterusnya :

.....
.....
.....

Nabire,

Gubernur Papua Tengah

Nama

6. Surat Pengantar



**PEMERINTAH PROVINSI PAPUA
SEKRETARIAT DAERAH***

Jalan Jenderal Sudirman, Nabire, Papua Tengah 98811,
Pos-el provopapuatengah@gmail.com

Nabire, ..., ..., ...

Yth.
.....
di
.....

SURAT PENGANTAR
NOMOR:

No.	Naskah Dinas/Barang yang Dikirimkan	Banyaknya	Keterangan

Diterima tanggal
Penerima
Nama Jabatan,

Pengirim
Sekretaris Daerah Papua Tengah,

Nama
Pangkat/Golongan
NIP

Nama
Pangkat/Golongan
NIP

Nomor telepon

*sesuaikan dengan perangkat daerah masing-masing

7. Pengumuman



GUBERNUR PAPUA TENGAH

PENGUMUMAN

NOMOR :

TENTANG

.....
.....

.....
.....
.....
.....
.....
.....
.....
.....
.....
.....

Dikeluarkan di Nabire,
Pada Tanggal

Gubernur Papua Tengah

Nama

8. Laporan



**PEMERINTAH PROVINSI PAPUA
SEKRETARIAT DAERAH***

Jalan Jenderal Sudirman, Nabire, Papua Tengah 98811,
Pos-el provpapuattengah@gmail.com

LAPORAN

TENTANG

.....

- A. Pendahuluan
 - 1. Umum/latar Belakang
 - 2. Landasan Hukum
 - 3. Maksud dan Tujuan
- B. Kegiatan yang dilaksanakan
- C. Hasil yang dicapai
- D. Kesimpulan dan saran
- E. Penutup

Dibuat di
Pada tanggal

Sekretaris Daerah Papua Tengah

Nama
Pangkat/Golongan
NIP

*sesuaikan dengan perangkat daerah masing-masing

9. Telaahan staf



**PEMERINTAH PROVINSI PAPUA
SEKRETARIAT DAERAH***

Jalan Jenderal Sudirman, Nabire, Papua Tengah 98811,
Pos-el provpapuattengah@gmail.com

TELAAHAN STAF

Yth :
Dari :
Tanggal :
Nomor :
Lampiran :
Hal :

- I. Persoalan
- II. Praanggapan
- III. Fakta-fakta yang memperngaruhi
- IV. Analisis
- V. Kesimpulan
- VI. Saran

Nama Jabatan

Nama
Pangkat/Golongan
NIP

*sesuaikan dengan perangkat daerah masing-masing

10. Notula



**PEMERINTAH PROVINSI PAPUA
SEKRETARIAT DAERAH***

Jalan Jenderal Sudirman, Nabire, Papua Tengah 98811,
Pos-el provpapuattengah@gmail.com

NOTULA

Sidang/Rapat :
Hari/tanggal :
Surat Undangan :
Waktu Sidang/Rapat :
Acara : 1.
2. dan seterusnya.

Pimpinan Sidang/Rapat

Ketua :
Sekretaris :
Pencatat :
Peserta sidang/rapat : 1.
2. dan seterusnya.

Kegiatan Sidang/Rapat; (d disesuaikan dengan kondisi kegiatan
sidang/rapat.....

Pimpinan Sidang/Rapat
Nama Jabatan,

Nama
Pangkat/Golongan
NIP

*sesuaikan dengan perangkat daerah masing-masing

11. Surat Undangan



**PEMERINTAH PROVINSI PAPUA
SEKRETARIAT DAERAH***

Jalan Jenderal Sudirman, Nabire, Papua Tengah 98811,
Pos-el provpapuattengah@gmail.com

Nabire,

Nomor :
Sifat :
Lampiran :
Hal :
Yth. :
.....
di
.....

.....
.....
hari/tanggal :
waktu :
tempat :
acara :
.....
.....

Sekretaris Daerah Papua Tengah

Nama
Pangkat/Golongan
NIP

*sesuaikan dengan perangkat daerah masing-masing

12. Surat Pernyataan Melaksanakan Tugas



**PEMERINTAH PROVINSI PAPUA
SEKRETARIAT DAERAH***

Jalan Jenderal Sudirman, Nabire, Papua Tengah 98811,
Pos-el provpapuattengah@gmail.com

SURAT PERNYATAAN MELAKSANAKAN TUGAS

NOMOR

Yang bertanda tangan di bawah ini:

Nama :
NIP :
Pangkat/golongan :
Jabatan :

Dengan ini menyatakan dengan sesungguhnya bahwa:

Nama :
NIP :
Pangkat/golongan :
Jabatan :

Yang diangkat berdasarkan Peraturan/
Keputusan..... Nomor..... Tahun..... tentang.....
terhitung telah nyata menjalankan tugas sebagai di
.....

Demikian surat pernyataan melaksanakan tugas ini saya buat dengan sesungguhnya dengan mengingat sumpah jabatan/pegawai negeri sipil dan apabila dikemudian hari isi surat pernyataan ini ternyata tidak benar yang berakibat kerugian bagi negara, maka saya bersedia menanggung kerugian tersebut.

Nabire,
Sekretaris Daerah Papua Tengah

Nama
Pangkat/Golongan
NIP

*sesuaikan dengan perangkat daerah masing-masing

13. Surat Panggilan



GUBERNUR PAPUA TENGAH

Nabire,

Nomor :
Sifat :
Lampiran :
Hal : Panggilan
Yth
.....
di
.....

Dengan ini diminta kedatangan saudara di Kantor
....., pada:
hari :
tanggal :
pukul :
tempat :
menghadap
kepada :
alamat :
untuk :
.....

Demikian untuk dilaksanakan dan menjadi perhatian sepenuhnya.

Gubernur Papua Tengah

Nama

14. Surat Izin
Contoh Format Surat Izin yang ditandatangani oleh Gubernur



GUBERNUR PAPUA TENGAH

SURAT IZIN

NOMOR.....

TENTANG

.....

DASAR : a.
.....
b.
.....

MEMBERI IZIN

Kepada

Nama :
Jabatan :

Alamat :
Untuk :

Ditetapkan di.....
Pada tanggal.....

Gubernur Papua Tengah

Nama

Contoh Format Surat Izin yang ditandatangani oleh Gubernur



**PEMERINTAH PROVINSI PAPUA
SEKRETARIAT DAERAH***

Jalan Jenderal Sudirman, Nabire, Papua Tengah 98811,
Pos-el provpapatengah@gmail.com

SURAT IZIN

NOMOR:

TENTANG

.....

Dasar : a.
b.
c. dan seterusnya

MEMBERI IZIN

Kepada
Nama :
Jabatan :
Alamat :
Untuk :

Sekretaris Daerah,

Nama
Pangkat/Golongan
NIP

*sesuaikan dengan perangkat daerah masing-masing

15. Lembaran Daerah



**PEMERINTAH PROVINSI PAPUA
SEKRETARIAT DAERAH**

Jalan Jenderal Sudirman, Nabire, Papua Tengah 98811,
Pos-el provpapuatengah@gmail.com

LEMBARAN DAERAH*

.....

Nomor..... Tahun.....

Seri..... Nomor.....

PERATURAN DAERAH

.....

Nomor:

TENTANG

.....

.....
.....
.....

Diundangkan dalam Lembaran Daerah Provinsi Papua Tengah

Nomor..... Tahun.....

Seri.....

Tanggal.....

Sekretaris Daerah,

Nama

*khusus naskah dinas Biro Hukum Sekretariat Daerah

16. Berita Daerah



**PEMERINTAH PROVINSI PAPUA
SEKRETARIAT DAERAH**

Jalan Jenderal Sudirman, Nabire, Papua Tengah 98811,
Pos-el provpapatengah@gmail.com

BERITA DAERAH*

.....

Nomor..... Tahun..... Seri..... Nomor.....

PERATURAN GUBERNUR...../KEPUTUSAN GUBERNUR.....

Nomor:

TENTANG

.....

.....
.....
.....

Diundangkan dalam Berita Daerah Daerah Provinsi Papua Tengah

Nomor..... Tahun.....

Seri.....

Tanggal.....

Sekretaris Daerah,

Nama

*khusus naskah dinas Biro Hukum Sekretariat Daerah

17. Rekomendasi



GUBERNUR PAPUA TENGAH

REKOMENDASI

NOMOR

- a. Dasar :
- b. Menimbang :

Gubernur....., memberikan rekomendasi kepada:

- a. Nama/Obyek :
- b. Jabatan/Tempat/Identitas :

Untuk :
.....
.....

Demikian rekomendasi ini dibuat untuk dipergunakan seperlunya

Tempat,....,, ...
Gubernur Papua Tengah

Nama

18. Radiogram



GUBERNUR PAPUA TENGAH
FORMULIR BERITA

Registrasi No :

PANGGILAN	JENIS	NOMOR	DERAJAT	
DARI	:		
UNTUK	:		
TEMBUSAN	:		

KLASIFIKASI : SEGERA
Nomor :

.....KMA.....

.....TTK DUA

AAA TTK
.....TTK KOMA

BBB TTK
.....TTK KOMA

CCC TTK DUM TTK HBS

Tanggal waktu pembuatan.....

	No. Kode	Waktu		Lalu Lintas	Paraf Operator
		Terima	Kirim		
Pengirim Nama Tanda Tangan					

19. Surat Tanda Tamat Pendidikan dan Pelatihan (STTPP)



GOVERNOR PAPUA TENGAH
SURAT TANDA TAMAT PENDIDIKAN DAN PELATIHAN

Nomor

Gubernur.....Berdasarkan....., dan ketentuan-ketentuannya menyatakan bahwa :



Nama :
Tempat/Tanggal Lahir :
NIP/NRP : 00000000/0000
Pangkat/Gol. Ruang :
Jabatan :
Instansi :
Kualifikasi :

L U L U S

Pada Pendidikan dan Pelatihan Provinsi yang diselenggarakan oleh Badan Pendidikan dan Pelatihan Provinsi di
dari tanggal sampai dengan..... yang meliputi

Tempat, Tanggal, Bulan dan Tahun
Gubernur Papua Tengah,

Nama

Bagian Belakang STTPP

AGENDA PEMBELAJARAN

TEMA

Umum : (ditentukan Badan Diklat)
.....
.....

Khusus : (ditentukan oleh penyelenggara dengan mengacu pada tema umum dan isu aktual setempat)
.....
.....

Nabire, ..., ...,
Kepala,

Nama
Pangkat/Golongan
NIP

20. Sertifikat



GUBERNUR PAPUA TENGAH

SERTIFIKAT

Nomor:

.....

Diberikan kepada

Nama :

NIP :

Instansi :

Sebagai/Atas partisipasinya dalam..... yang Diselenggarakan.....
oleh..... dari..... tanggal..... s.d. bertempat di.....

Nabire, ..., ...,
Gubernur Papua Tengah,

Nama

21. Piagam



GUBERNUR PAPUA TENGAH

PIAGAM PENGHARGAAN

Nomor:

GUBERNUR..... Dengan ini memberikan penghargaan kepada:

NAMA :
Tempat/Tanggal Lahir :
NIP/NRP :
Jabatan :
Instansi :

.....
.....
.....

Nabire, ..., ..., ...
Gubernur Papua Tengah,

Nama

- II. Kop
 - A. Kop Naskah Dinas jabatan

Contoh Kop Naskah Dinas jabatan Gubernur



GUBERNUR PAPUA TENGAH

Jalan Jenderal Sudirman, Nabire, Papua Tengah 98811,
Pos-el provpapatengah@gmail.com

Contoh Kop Naskah Dinas jabatan Wakil Gubernur



WAKIL GUBERNUR PAPUA TENGAH

Jalan Jenderal Sudirman, Nabire, Papua Tengah 98811,
Pos-el provpapatengah@gmail.com

- B. Kop Naskah Dinas Perangkat Daerah:
- kop surat Perangkat Daerah mempergunakan logo daerah yang ditempatkan di sebelah kanan kertas dengan jarak maksimum 0,5 cm dari huruf paling dekat;
 - jenis huruf untuk tulisan frasa “Pemerintah Provinsi Papua” pada kop naskah dinas Perangkat Daerah merupakan huruf *Arial*, dengan besaran huruf 16; dan
 - jenis huruf untuk nama Perangkat Daerah merupakan huruf *Arial* dengan besaran huruf 20 yang ditebalkan (*bold*).

Contoh kop Naskah Dinas Perangkat Daerah



PEMERINTAH PROVINSI PAPUA TENGAH
SEKRETARIAT DAERAH

Jalan Jenderal Sudirman, Nabire, Papua Tengah 98811,
Pos-el provpapatengah@gmail.com



PEMERINTAH PROVINSI PAPUA TENGAH
BADAN PENGELOLA PENDAPATAN,
KEUANGAN DAN ASET DAERAH

Jalan Merdeka Nomor 53, Karang Mulia, Nabire, Papua Tengah
98816, Telepon, Laman, Pos-el



PEMERINTAH PROVINSI PAPUA TENGAH
BADAN PENGELOLA PENDAPATAN,
KEUANGAN DAN ASET DAERAH
UPTD SAMSAT NABIRE

Jalan Merdeka Nomor ..., Karang Mulia, Nabire, Papua Tengah
98816, Telepon, Laman, Pos-el

III. Stempel Naskah Dinas

A. Bentuk/ukuran stempel.

- Stempel jabatan Gubernur berbentuk lingkaran berisi kata jabatan “GUBERNUR”, frasa “PAPUA TENGAH”, dan menggunakan lambang negara dengan pembatas tanda bintang, dengan ukuran:
 - ukuran garis tengah lingkaran luar stempel jabatan adalah 4 cm;
 - ukuran garis tengah lingkaran tengah stempel jabatan adalah 3,8 cm; dan
 - ukuran garis tengah lingkaran dalam stempel jabatan adalah 2,7 cm.

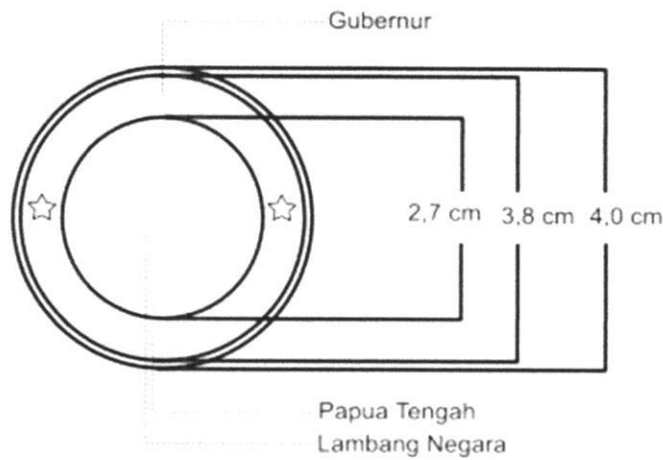

contoh stempel jabatan Gubernur



2. Stempel Perangkat Daerah berbentuk lingkaran berisi nama Pemerintah Daerah Provinsi, nama Pemerintah Daerah, nama Perangkat Daerah yang bersangkutan dan menggunakan logo daerah dengan pembatas tanda bintang, dengan ukuran:
 - a. ukuran garis tengah lingkaran luar stempel Perangkat Daerah adalah 4 cm;
 - b. ukuran garis tengah lingkaran tengah stempel Perangkat Daerah adalah 3,8 cm; dan
 - c. ukuran garis tengah lingkaran dalam stempel Perangkat Daerah adalah 2,7 cm.

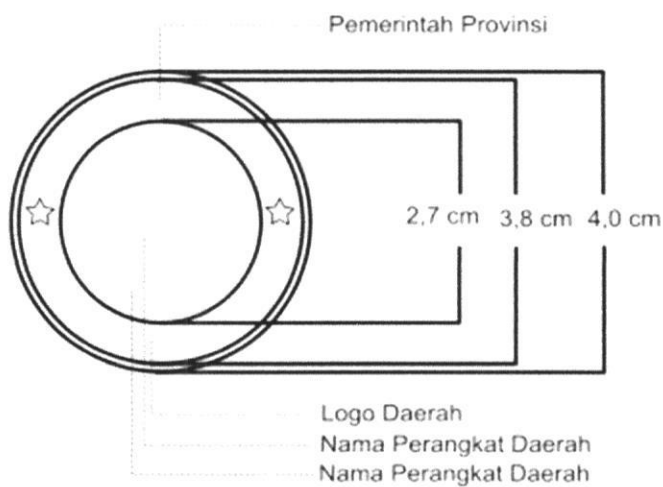

contoh stempel jabatan perangkat daerah



3. Stempel unit pelaksana teknis dinas dan/atau badan layanan umum daerah berbentuk lingkaran berisi nama Pemerintah Daerah, nama Perangkat Daerah dan nama unit pelaksana teknis dinas dan/atau badan layanan umum daerah yang bersangkutan dan menggunakan logo daerah dengan pembatas tanda bintang, dengan ukuran:
 - a. ukuran garis tengah lingkaran luar stempel unit pelaksana teknis dinas dan/atau badan layanan umum daerah adalah 4 cm;
 - b. ukuran garis tengah lingkaran tengah stempel unit pelaksana teknis dinas dan/atau badan layanan umum daerah adalah 3,8 cm; dan
 - c. ukuran garis tengah lingkaran dalam stempel unit pelaksana teknis dinas dan/atau badan layanan umum daerah adalah 2,7 cm.

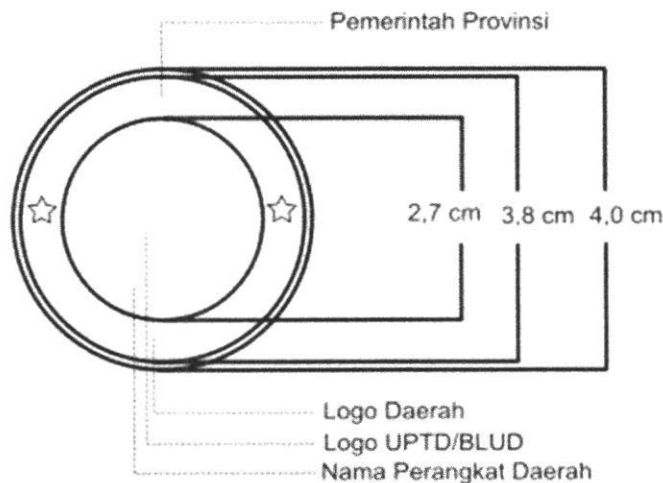

Contoh Stempel Jabatan unit pelayanan teknis/badan layanan umum



4. Stempel Pengamanan Naskah Dinas.
Stempel Pengamanan Naskah Dinas digunakan sesuai dengan tingkat keamanan surat dan dicap pada sebelah kanan atas

Amplop naskah dinas. Jika surat tersebut disalin, stempel tingkat keamanan pada salinan harus dengan warna yang sama dengan warna stempel pada surat asli. Stempel Pengamanan Naskah Dinas berbentuk persegi panjang, berukuran panjang 5cm, lebar 1 cm. Berisi tulisan "Sangat Rahasia" dan "Rahasia".

SANGAT RAHASIA

RAHASIA

5. Ketentuan Stempel.
 - a. pejabat yang berhak menggunakan stempel jabatan adalah Gubernur .
 - b. pejabat yang berhak menggunakan stempel Perangkat Daerah adalah kepala Perangkat Daerah, kepala lembaga lainnya, dan kepala unit pelaksana teknis dinas/pimpinan BLUD.
 - c. kewenangan penyimpanan dan tanggung jawab penggunaan stempel jabatan dilakukan oleh unit yang membidangi urusan ketatausahaan pada sekretariat daerah dan sekretariat dewan.
 - d. kewenangan penyimpanan dan tanggung jawab penggunaan stempel Perangkat Daerah dilakukan oleh unit yang membidangi urusan ketatausahaan pada Sekretariat Perangkat Daerah.
 - e. penunjukan pejabat pemegang dan penyimpan stempel ditetapkan dengan keputusan kepala Perangkat Daerah.
 - f. Biro Umum Sekretariat Daerah bertanggung jawab atas pengadaan stempel.
6. Pengaman Stempel.
 - a. untuk pengamanan stempel Naskah Dinas di lingkungan Pemerintah Daerah menggunakan kode rahasia.
 - b. ketentuan lebih lanjut mengenai standardisasi kode pengamanan stempel diatur tersendiri oleh Pemerintah Daerah.

IV. Amplop

- A. Bentuk dan susunan amplop Naskah Dinas jabatan

 GUBERNUR PAPUA TENGAH Jalan Jenderal Sudirman, Nabire, Papua Tengah 98811. Pos-el provpapatengah@gmail.com
Nomor: 000/000/000
Kepada Yth. Menteri Dalam Negeri di Jakarta

B. Bentuk dan susunan amplop Naskah Dinas Perangkat Daerah

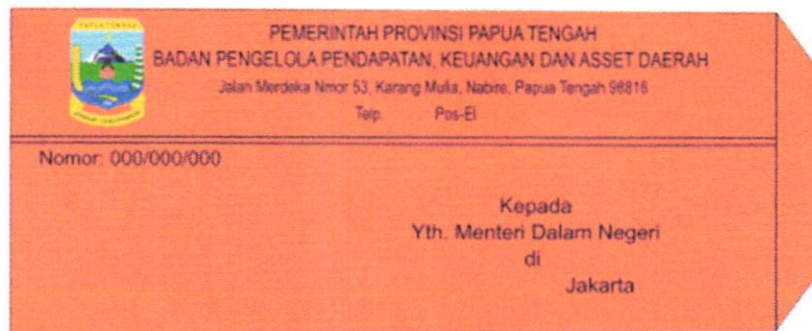
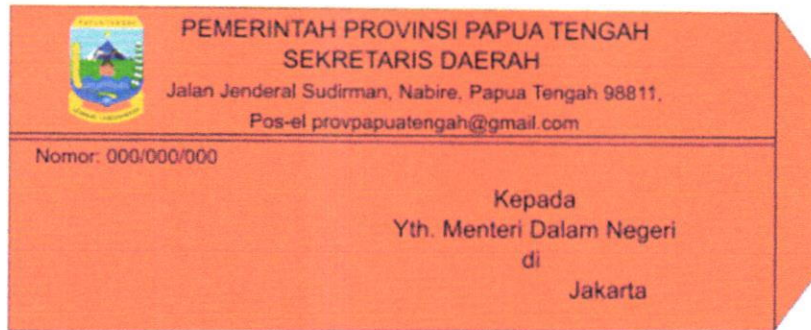

V. Map

1. Bentuk dan susunan map Naskah Dinas jabatan Gubernur.

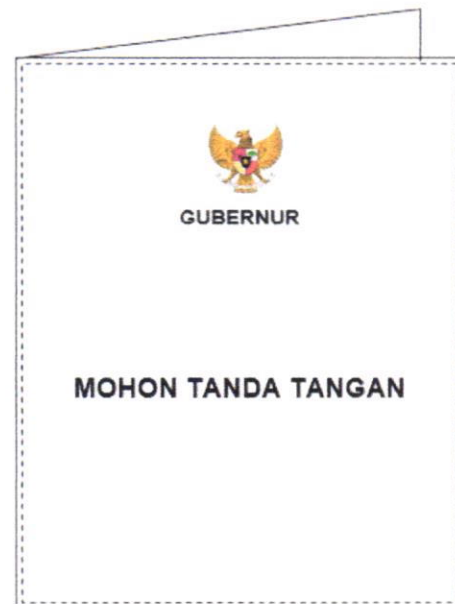
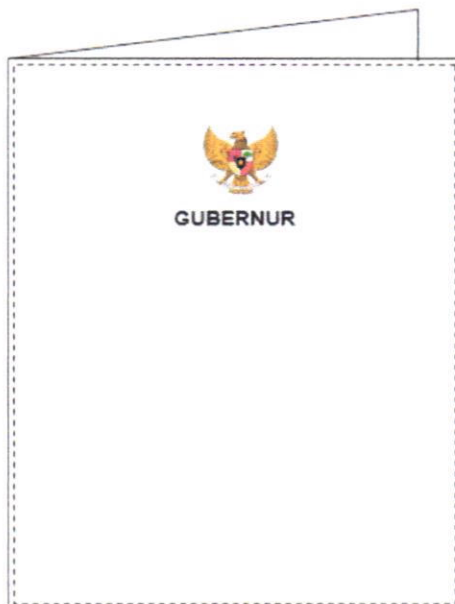

2. Bentuk dan susunan map Naskah Dinas jabatan pimpinan Perangkat Daerah/ setara jabatan pimpinan tinggi.

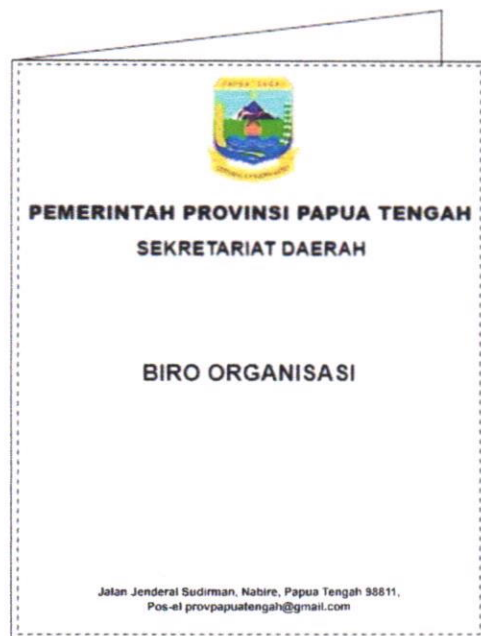
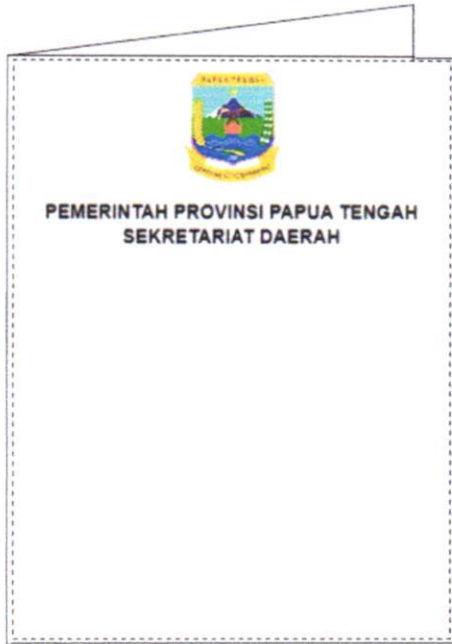

VI. Paraf

1. Paraf hierarki.

PARAF HIERARKI	
KEPALA BIRO/JABATAN PIMPINAN TINGGI PRATAMA	
KABAG/ADMINISTRATOR/JF	
KASUBAG/PENGAWAS/JF	
PELAKSANA	

2. Paraf koordinasi.

PARAF KOORDINASI		
JABATAN PIMPINAN TINGGI PRATAMA		
JABATAN PIMPINAN TINGGI PRATAMA		
JABATAN PIMPINAN TINGGI PRATAMA		
Dst		

VII. Kewenangan Penandatanganan dan Pelimpahan Kewenangan

1. Kewenangan Penandatanganan

- a. kewenangan untuk menandatangani Naskah Dinas antar/keluar instansi Pemerintah Daerah yang bersifat kebijakan/keputusan/arahan berada pada Gubernur.
- b. kewenangan untuk menandatangani Naskah Dinas yang tidak bersifat kebijakan/keputusan/arahan dapat diserahkan/dilimpahkan kepada Sekretaris Daerah atau jabatan pimpinan tinggi madya di Perangkat Daerah atau pejabat lain yang diberi kewenangan.

- c. penyerahan/pelimpahan wewenang penandatanganan Naskah Dinas dalam susunan surat oleh atasan kepada pejabat di bawahnya dilaksanakan sebagai berikut.
- 1) Sekretaris Daerah dapat memperoleh pelimpahan kewenangan dan penandatanganan Naskah Dinas tentang rencana strategis dan operasional, termasuk kegiatan lain yang dilaksanakan oleh satuan kerja di instansi masing-masing.
 - 2) Jabatan pimpinan tinggi pratama pada Perangkat Daerah dapat memperoleh penyerahan/pelimpahan wewenang dan penandatanganan Naskah Dinas yang berkaitan dengan pelaksanaan tugas dan fungsi sesuai dengan bidang masing-masing.
 - 3) Kewenangan penandatanganan Naskah Dinas di lingkungan Pemerintah Daerah dapat dilihat pada tabel di bawah ini:

JABATAN	JENIS NASKAH DINAS YANG DAPAT DITANDATANGANI
GUBERNUR	a. peraturan daerah; b. peraturan Gubernur; c. keputusan Gubernur; d. instruksi; e. surat edaran; f. surat dinas; g. surat keterangan; h. surat izin; i. surat perjanjian; j. surat perintah; k. surat tugas; l. surat kuasa; m. surat undangan; n. surat pernyataan melaksanakan tugas; o. surat panggilan; p. nota dinas; q. lembar disposisi; r. pengumuman; s. laporan; t. rekomendasi; u. radiogram; v. kriptogram; w. berita acara; x. memo; y. piagam; z. sertifikat; dan aa. surat tanda tamat pendidikan dan pelatihan.

JABATAN	DALAM JABATAN	ATAS NAMA GUBERNUR
WAKIL GUBERNUR	a. surat dinas; b. surat c. keterangan; d. surat izin; e. surat perintah; f. surat tugas; g. surat pernyataan melaksanakan tugas; h. nota dinas; i. lembar disposisi; j. laporan; k. rekomendasi; dan l. memo.	a. surat edaran; b. surat dinas; c. surat keterangan; d. surat perintah; e. surat izin; f. surat perintah; g. Surat tugas; h. Surat pernyataan melaksanakan tugas; i. nota dinas; j. lembar disposisi; k. pengumuman; l. radiogram; m. berita acara; n. piagam; dan o. sertifikat.

JABATAN	DALAM JABATAN	ATAS NAMA GUBERNUR
SEKRETARIS DAERAH	a. surat dinas; b. surat keterangan; c. surat izin; d. surat perintah; e. surat tugas; f. surat perjanjian; g. surat perjalanan dinas; h. surat kuasa; i. surat undangan; j. surat pernyataan melaksanakan tugas; k. surat panggilan; l. nota dinas; m. lembar disposisi; n. telaahan staf; o. pengumuman; p. laporan; q. rekomendasi; r. surat pengantar; s. lembaran daerah; t. berita daerah;	a. keputusan; b. surat edaran; c. surat dinas; d. surat keterangan; e. surat izin; f. surat perintah; g. surat tugas; h. surat perjanjian; i. surat undangan; j. surat pernyataan melaksanakan tugas; k. surat panggilan; l. nota dinas; m. pengumuman; n. radiogram; o. berita acara; p. piagam; q. sertifikat; dan r. surat tanda tamat pendidikan dan pelatihan.

	<ul style="list-style-type: none"> u. berita acara; v. notula; w. memo; x. daftar hadir; dan y. sertifikat. 	
--	---	--

JABATAN	DALAM JABATAN	ATAS NAMA SEKRETARIS DAERAH
ASISTEN	<ul style="list-style-type: none"> a. nota dinas; b. lembar disposisi; c. telaahan staf; d. laporan; e. surat pengantar; f. notula; dan g. memo. 	<ul style="list-style-type: none"> a. surat dinas; b. surat keterangan; c. surat perintah; d. surat tugas; e. surat perjalanan dinas f. surat undangan; g. surat panggilan; h. nota dinas; i. laporan; j. surat pengantar; dan k. daftar hadir.

JABATAN	DALAM JABATAN
STAF AHLI	<ul style="list-style-type: none"> a. telaahan staf; b. laporan; dan c. nota dinas.

JABATAN	DALAM JABATAN	ATAS NAMA GUBERNUR	KETERANGAN
KEPALA PERANGKAT DAERAH	<ul style="list-style-type: none"> a. surat dinas; b. surat keterangan; c. surat perintah; d. surat izin; e. surat perjanjian; f. surat tugas; g. surat perjalanan dinas; h. surat kuasa; m. surat undangan; n. surat pernyataan melaksanakan tugas; 	<ul style="list-style-type: none"> a. keputusan; b. surat edaran; c. surat dinas; d. surat keterangan; e. surat perintah; f. surat undangan; g. sertifikat; dan h. pengumuman 	<p>Kepala Perangkat Daerah atas nama Gubernur menandatangani Naskah Dinas dalam bentuk susunan produk hukum Keputusan Gubernur berupa penetapan dan pengaturan teknis operasional substansi instansi. Penanda tangan Naskah Dinas oleh Kepala Perangkat</p>

	<p>o. surat p. panggilan; q. nota dinas; r. lembar s. disposisi; t. telaahan staf; u. pengumuman; v. laporan; w. rekomendasi; x. berita acara; y. memo; z. daftar hadir; dan aa. sertifikat.</p>		<p>Daerah atas nama Gubernur berupa surat edaran hanya terkait pengaturan teknis operasional substansi instansi. Untuk Setwan dapat menandatangani semua naskah dinas sesuai dengan kewenangan Kepala Perangkat Daerah kecuali sertifikat. Khusus untuk Kepala Perangkat Daerah yang membidangi urusan pendidikan dan pelatihan juga dapat menandatangani radiogram, piagam, surat tanda tamat pendidikan dan pelatihan atas nama Gubernur.</p>
--	--	--	---

JABATAN	DALAM JABATAN	ATAS NAMA SEKRETARIS DAERAH
KEPALA BIRO	<p>a. surat dinas; b. surat keterangan; c. surat perintah; d. surat izin; e. surat perjanjian; f. surat tugas; g. surat perjalanan dinas; h. surat kuasa; i. surat undangan; j. surat pernyataan melaksanakan tugas; k. surat panggilan; l. nota dinas; m. lembar disposisi; n. telaahan staf; o. pengumuman;</p>	<p>a. surat dinas; b. surat keterangan; c. surat perintah; dan d. surat undangan.</p>

	<p>p. laporan; q. rekomendasi; r. berita acara; s. memo; t. daftar hadir; dan u. sertifikat.</p>	
--	---	--

JABATAN	DALAM JABATAN	ATAS NAMA KEPALA DINAS/BADAN	KETERANGAN
KEPALA UNIT PELAKSANA TEKNIS DINAS/KEPALA BADAN LAYANAN UMUM DAERAH/KEPALA CABANG DINAS	<p>a. surat dinas; b. surat perintah; c. surat tugas; d. surat perjalanan dinas; e. surat kuasa; f. surat undangan; g. surat pernyataan melaksanakan tugas; h. surat panggilan; i. nota dinas; j. lembar disposisi; k. telaahan staf; l. pengumuman; m. laporan; n. rekomendasi; o. berita acara; p. memo; dan q. daftar hadir.</p>	<p>a. surat dinas; b. surat keterangan; c. surat perintah; d. nota dinas; e. berita acara; f. daftar hadir; g. instruksi; dan h. surat edaran.</p>	<p>Untuk Kepala badan layanan umum daerah dapat menandatangani semua Naskah Dinas sesuai dengan jabatannya, kecuali Naskah Dinas yang ditandatangani atas nama Kepala Dinas/Badan.</p>

JABATAN	DALAM JABATAN	ATAS NAMA KEPALA PERANGKAT DAERAH
SEKRETARIS PERANGKAT DAERAH	<p>a. surat dinas; b. surat keterangan; c. surat perintah; d. surat kuasa; e. surat undangan; f. nota dinas; g. lembar disposisi; h. telaahan staf; i. laporan; j. memo; dan k. daftar hadir.</p>	<p>a. surat dinas; b. surat keterangan; c. surat perintah; d. surat undangan; e. nota dinas; f. laporan; dan g. daftar hadir.</p>

JABATAN	DALAM JABATAN	ATAS NAMA KEPALA PERANGKAT DAERAH	KETERANGAN
KEPALA BIDANG	a. surat perintah; b. nota dinas; c. lembar disposisi; d. telaahan staf; e. laporan; dan f. daftar hadir.	a. surat dinas; b. surat keterangan; c. surat perintah; d. nota dinas; dan e. daftar hadir.	Penandatanganan surat dinas untuk komunikasi eksternal diutamakan untuk dilakukan oleh Sekretaris Perangkat Daerah.

JABATAN	DALAM JABATAN	KEPALA BAGIAN/ BIDANG
KEPALA SUBBAGIAN/ KEPALA SUBBIDANG	a. nota dinas; b. telaahan staf; dan c. laporan.	a. Surat perintah; b. nota dinas; dan c. daftar hadir.

JABATAN	DALAM JABATAN
PELAKSANA	a. nota dinas; b. telaahan staf; dan c. laporan.

2. Pelimpahan Kewenangan

- a. Penggunaan Atas Nama (a.n.) Atas nama, yang disingkat a.n., dipergunakan jika yang berwenang menandatangani surat/dokumen melimpahkan kepada pejabat di bawahnya. Persyaratan yang harus dipenuhi sebagai berikut:
- 1) Pelimpahan wewenang tersebut dalam bentuk tertulis, khusus untuk Naskah Dinas yang berupa kebijakan, kecuali naskah yang sifatnya administrasi;
 - 2) Materi wewenang yang dilimpahkan benar-benar menjadi tugas dan tanggung jawab pejabat yang melimpahkan;
 - 3) Tanggung jawab sebagai akibat penandatanganan Naskah Dinas berada pada pejabat yang di atasnamakan.
- Contoh:



**PEMERINTAH PROVINSI PAPUA
SEKRETARIAT DAERAH**

Jalan Jenderal Sudirman, Nabire, Papua Tengah 98811,
Pos-el provpapuattengah@gmail.com

Nabire, ..., ..., ...

Nomor :
Sifat :
Lampiran :
Hal :

Yth.

di

a.n. Sekretaris Daerah,

Nama
Pangkat/Golongan
NIP

Tembusan
Sekretaris Daerah

b. Penggunaan Untuk Beliau (u.b.)

Untuk beliau, yang disingkat u.b., digunakan jika yang diberi kuasa memberi kuasa lagi kepada pejabat satu tingkat di bawahnya. Untuk beliau (u.b.) digunakan setelah ada atas nama (a.n.). Pelimpahan kewenangan penandatanganan Naskah Dinas dengan bentuk untuk beliau (u.b.) hanya sampai pada pejabat dua tingkat eselon di bawahnya. Persyaratan yang harus dipenuhi antara lain sebagai berikut:

1. Pelimpahan harus mengikuti urutan hanya sampai dua tingkat struktural di bawahnya;
2. Materi yang ditandatangani merupakan tugas dan tanggung jawabnya;
3. Dapat dipergunakan oleh pejabat yang ditunjuk sebagai pejabat pengganti; dan
4. Tanggung jawab berada pada pejabat yang telah diberi kuasa.

Contoh:

a.n. Gubernur Papua Tengah
Sekretaris Daerah,

u.b.

Kepala Biro Organisasi,

(tanda tangan)

Nama
Pangkat (Gol)
NIP

c. Penggunaan Pelaksana Tugas (Plt.)

1. Plt. Gubernur.

Contoh penulisan sebutan Plt. dalam penandatanganan naskah dinas.

Plt. Gubernur Papua Tengah,

(tanda tangan)

Nama

2. Plt. Jabatan Struktural Plt. Jabatan struktural memiliki kewenangan penandatanganan Naskah Dinas sama dengan pejabat definitif dan bertanggung jawab atas Naskah Dinas yang ditanda tangani olehnya.

Contoh penulisan sebutan Plt. dalam penandatanganan naskah dinas.

Plt. Kepala Biro Organisasi,

(tanda tangan)

Nama
Pangkat/Gol
NIP

d. Penggunaan Pelaksana Harian (Plh.)

1. Plh. Gubernur

Contoh penulisan sebutan Plh. dalam penandatanganan naskah dinas.

Plh. Gubernur Papua Tengah,

(tanda tangan)

Nama

2. Plh. Jabatan Struktural

Plh. jabatan struktural memiliki kewenangan penandatanganan Naskah Dinas sesuai dengan tugas yang diberikan oleh pejabat definitif, bersifat rutinitas dan tidak berupa kebijakan yang bersifat strategis yang berdampak pada perubahan status hukum pada aspek organisasi, kepegawaian, dan alokasi anggaran.

Contoh penulisan sebutan Plh. dalam penandatanganan naskah dinas.

Plh. Kepala Biro Organisasi,

(tanda tangan)

Nama

Pangkat/Gol

NIP

e. Penggunaan Penjabat (Pj.)

Contoh penulisan sebutan Pj. dalam penandatanganan naskah dinas.

Pj. Gubernur Papua Tengah,

(tanda tangan)

Nama

Contoh penulisan sebutan Pj. Sekretaris Daerah dalam penandatanganan naskah dinas.

Pj. Sekretaris Daerah,

(tanda tangan)

Nama

- f. Penggunaan Penjabat Sementara (Pjs.)
Contoh penulisan sebutan Pjs. dalam penandatanganan naskah dinas.

Pjs. Gubernur Papua Tengah,

(tanda tangan)

Nama

GUBERNUR PAPUA TENGAH,

CAP/TTD

MEKI NAWIPA

Salinan sesuai dengan aslinya
KEPALA BIRO HUKUM,

YULIUS MANURUNG, SH., M.H.
NIP 197606082002121002